

L-образный кронштейн для воздуховода

с изоляцией, горячее цинкование

Применение

- Удобное для монтажа подвешивание воздуховодов

Ваши преимущества

- Интегрированный высокоэластичный виброизоляционный элемент
- Очень хорошая выверка и юстировка по высоте посредством резьбовых стержней
- Удобное исполнение в виде уголка
- Многообразные возможности крепления на воздуховоде посредством заклепок, самосверлящих винтов или винтов размером до М8 в продольном отверстии
- Возможно крепление прямо к строительной конструкции
- Уменьшение вибрации в среднем на 17 дБ(А)

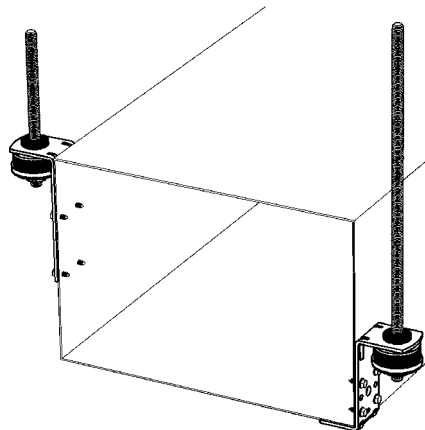

Характеристики продукта



Максимально рекомендуемая нагрузка [Н]	800
Уменьшение корпусных шумов в среднем на [дБ(А)]	17

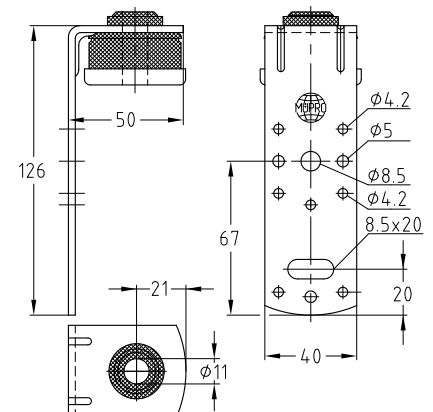

L-образный кронштейн для воздуховода
Тип II

Тип	Номер артикула	Количество в упаковке	Единица измерения
II	116642	25	штука

- ⚠ Возможно изготовление данных кронштейнов других размеров по Вашему запросу.

